

## SOUDEUSE A IMPULSION DE CHALEUR MILLENIX *Heat impulse welding machine MILLENIX*



Page | 1

**Pince à souder PORTABLE 3 soudures conçue pour effectuer la sortie de matériel ou déchets d'une enceinte étanche par sac et / ou réaliser des soudures longitudinales pour confectionner des manches /** *Portable welding tongs 3 welds designed to discharge material or waste from a sealed enclosure per bag and/or perform longitudinal welds to make sleeves.*



**Bouton de commande visuel et sonore**  
*Visual and audible control button*

**Poignée de verrouillage avec détection**  
*Locking handle with detection*

**Pince simple et maniable dédiée aux risques radiologiques et de contamination /** *Simple and handy handle dedicated to radiological and contamination risks*



## Différentes conditions d'utilisation

*Different conditions of use*

- I. Soudure position horizontale ex : sortie BàG / *Welding horizontal position***



- II. Soudure position verticale sans appui ex : sortie de filtre en étanche / *Welding in vertical position without support ex : filter outlet sealed***

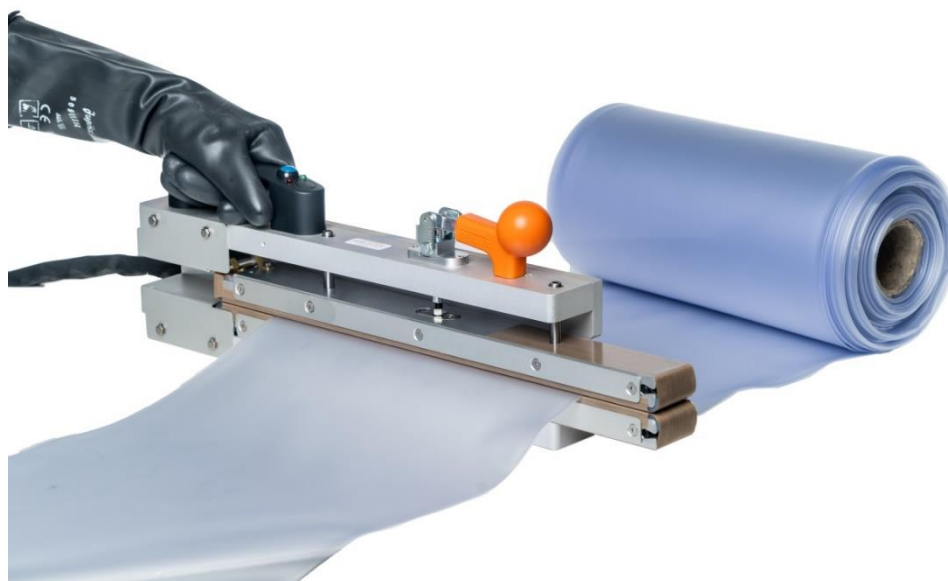



**III. Soudure longitudinale ex : fabrication de manche ou de gaine in situ / Longitudinal welding ex : manufacture of sleeves or sheath in situ**

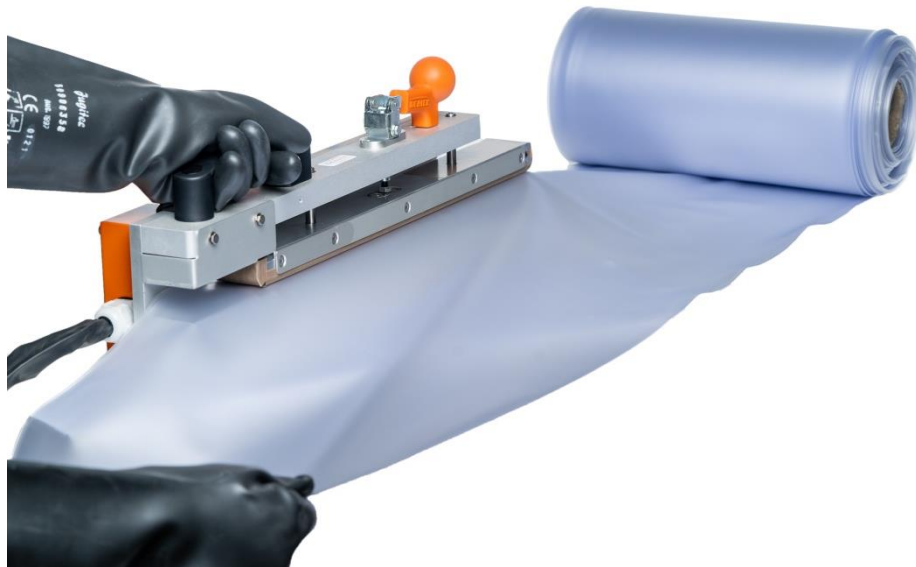

**3 soudures simultanées (8 mm - 14 mm - 8 mm) - temps de soudure : inférieur à 1 minute**  
**3 simultaneous welds (8mm - 14mm - 8 mm) - Welding time: less than 1 minute**

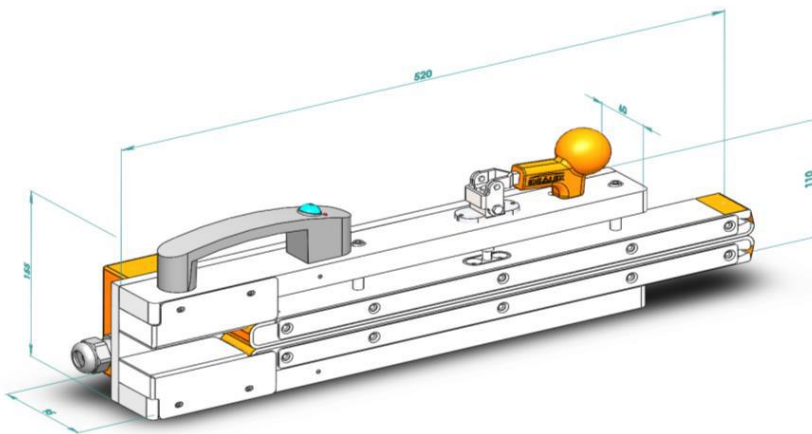

Principe d'une soudure  
 Welding principle

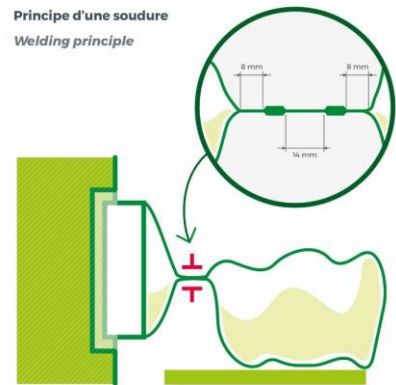

Référence	Désignation	Longueur de soudure	Simple soudure	Triple soudure	Rond de gants/sacs
<u>011-18041</u>	Pince à souder portable Portative welding tong	420mm	☒	☒	RG 22 Øutile 156mm
					RG 22EUR Øutile 186mm
					RS 333 Øutile 249mm
					<b>Gaine en longitudinale</b>
Poids / Weight: 3.3kg - Encombrement / Size: 520mm x 155mm x 95mm					



## Entretien de la pince à souder

*Welding tong maintenance*

Dévisser les 4 vis des 2 capots orange sur la pince et changer les électrodes / Unscrew the 4 screws of the 2 orange covers on the tong and change the electrodes.



**011-18041-ELECTRODES** pour commander un jeu d'électrodes de rechange.  
*011-18041-ELECTRODES to order a set of replacement electrodes.*

## Caractéristiques du générateur thermique

*Characteristics of the thermal generator*

Générateur commun à toutes les pinces / Generator common to all of welding tongs:

- 230 VAC - 16 A 50Hz -110 VAC-16 A 60Hz
- Puissance / Power: Maxi 3Kw
- Poids / Weight: about 10kg
- Dimensions : Lx l x H : 445 x 240 x 255mm
- Longueur câble d'alimentation / length of connecting cable: 5m



**011-20028**



**Proposition de Stockage et transport de l'équipement complet** / *Proposal for storage and transport of complete equipment*



**011-VALISE**

**Caractéristiques de la table support**

*Characteristics of the support table*



**012-5145**

En acier inoxydable ou acier peint pour intégration du générateur à impulsion de chaleur MILLENIX sur le plateau intermédiaire / *In stainless steel for integration of the welding machine MILLENIX on the intermediate level.*

Equipée d'un porte-pince, de 4 roulettes pivotantes dont 2 freinées, d'un plateau supérieur réglable en hauteur pour s'ajuster au rond de sortie des colis (plateau réglable en hauteur de 1m à 1.2m) / *An upper tray adjustable to the glove port of parcel outlet bag (height adjustable tray from 1m to 1.2m).*



*Principaux sites équipés de notre matériel*  
*Sites equipped with our equipment*



CEA CADARACHE  
CEA SACLAY - INSTN - ASTERALIS  
CEA DAM  
CEA FONTENAY AUX ROSES  
CEA MARCOULE  
CEA VALDUC

**framatome**

ROMANS SUR ISERE



**orano**

ORANO MARCOULE  
ORANO LE HAGUE  
ORANO GIF SUR YVETTE



Maintenance industrielle



Laboratoire



**CLIENTS A L'EXPORT**



CHINE

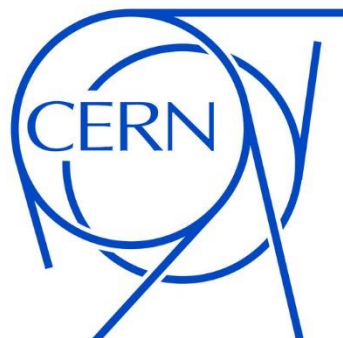

SUISSE



ETATS-UNIS