

SOUDEUSE A IMPULSION DE CHALEUR MILLENIX *Heat impulse welding machine MILLENIX*



Page | 1

Pince à souder PORTABLE 3 soudures conçue pour effectuer la sortie de matériel ou déchets d'une enceinte étanche par sac et / ou réaliser des soudures longitudinales pour confectionner des manches / *Portable welding tongs 3 welds designed to discharge material or waste from a sealed enclosure per bag and/or perform longitudinal welds to make sleeves.*



Bouton de commande visuel et sonore
Visual and audible control button

Poignée de verrouillage avec détection
Locking handle with detection

Pince simple et maniable dédiée aux risques radiologiques et de contamination / *Simple and handy handle dedicated to radiological and contamination risks*



Différentes conditions d'utilisation

Different conditions of use

- I. Soudure position horizontale ex : sortie BàG /** *Welding horizontal position*



- II. Soudure position verticale sans appui ex : sortie de filtre en étanche /** *Welding in vertical position without support ex : filter outlet sealed*

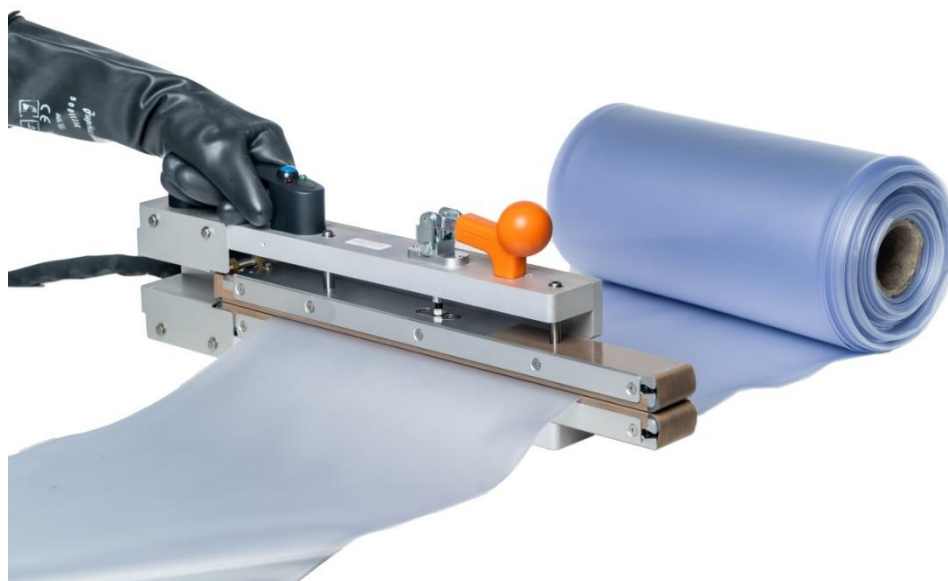

SOUDEUSE A IMPULSION DE CHALEUR MILLENIX Heat impulse welding machine MILLENIX



III. Soudure longitudinale ex : fabrication de manche ou de gaine in situ / Longitudinal welding ex : manufacture of sleeves or sheath in situ

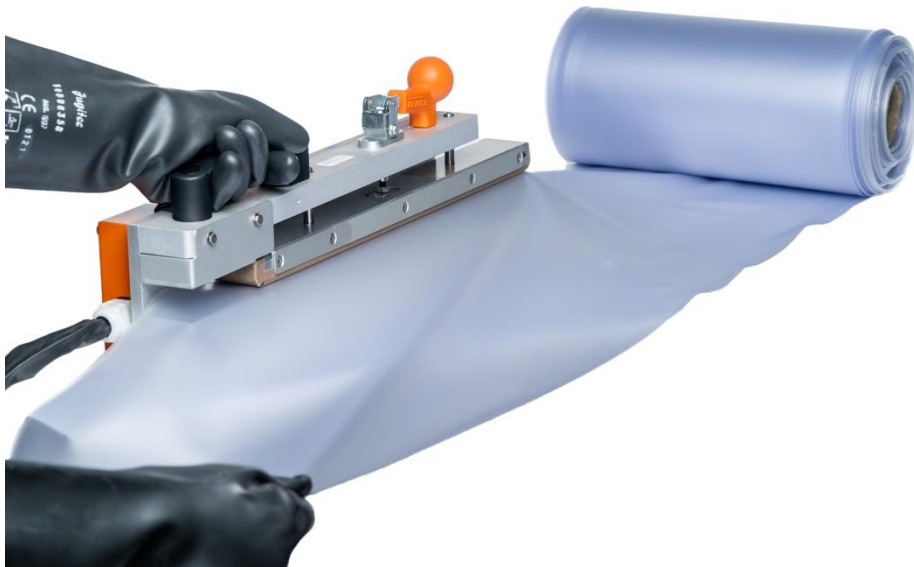

3 soudures **simultanées** (8 mm - 14 mm - 8 mm) - temps de soudure : inférieur à 1 minute
3 **simultaneous** welds (8mm - 14mm - 8 mm) - Welding time: less than 1 minute

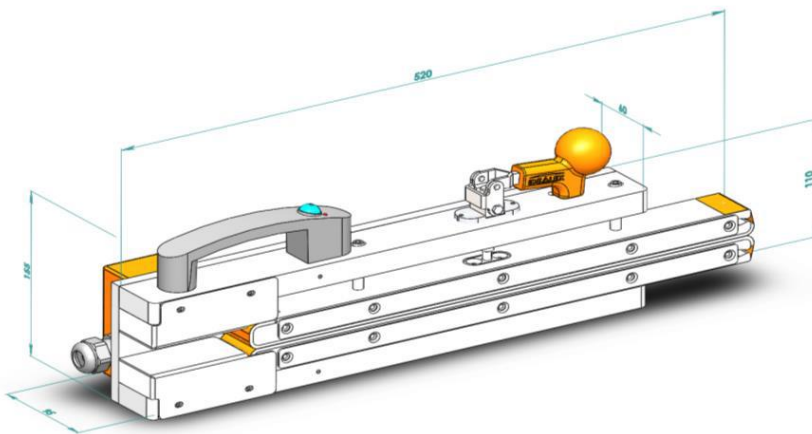

Principe d'une soudure
Welding principle

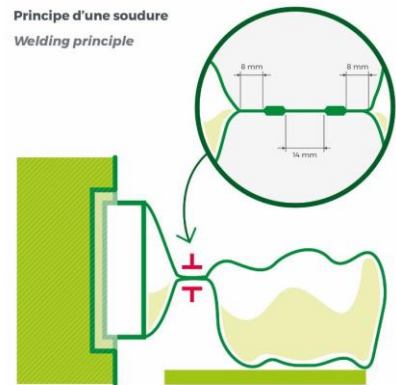

Référence	Désignation	Longueur de soudure	Simple soudure	Triple soudure	Rond de gants/sacs
011-18041	Pince à souder portable Portable welding tong	420mm	☒	☒	RG 22 Øutile 156mm
					RG 22EUR Øutile 186mm
					RS 333 Øutile 249mm
					Gaine en longitudinale
Poids / Weight: 3.3kg - Encombrement / Size: 520mm x 155mm x 95mm					



Entretien de la pince à souder

Welding tong maintenance

Dévisser les 4 vis des 2 capots orange sur la pince et changer les électrodes / Unscrew the 4 screws of the 2 orange covers on the tong and change the electrodes.



011-18041-ELECTRODES pour commander un jeu d'électrodes de rechange.
011-18041-ELECTRODES to order a set of replacement electrodes.

Caractéristiques du générateur thermique

Characteristics of the thermal generator

Générateur commun à toutes les pinces / Generator common to all of welding tongs:

- 230 VAC - 16 A 50Hz -110 VAC-16 A 60Hz
- Puissance / Power: Maxi 3Kw
- Poids / Weight: about 10kg
- Dimensions : Lx l x H : 445 x 240 x 255mm
- Longueur câble d'alimentation / length of connecting cable: 5m



011-20028



Proposition de Stockage et transport de l'équipement complet / *Proposal for storage and transport of complete equipment*



011-VALISE

Caractéristiques de la table support

Characteristics of the support table



Table support en INOX pour une robustesse optimale, une durabilité et une décontamination facile.

Stainless steel support table for optimum strength, durability and easy decontamination.

Equipée de roulettes pivotantes dont 2 freinées pour une stabilité et un déplacement facile.

Equipped with pivoting wheels, 2 of which have brakes, for stability and easy movement.

Plateau supérieur réglable en hauteur à l'aide de vérins à gaz pour s'adapter précisément à la hauteur de sortie des colis.

Top plate adjustable in height using gas struts to adapt precisely to the height at which parcels are taken out.

012-24073



Principaux sites équipés de notre matériel
Sites equipped with our equipment



CEA CADARACHE
CEA SACLAY - INSTN - ASTERALIS
CEA DAM
CEA FONTENAY AUX ROSES
CEA MARCOULE
CEA VALDUC

framatome

ROMANS SUR ISERE



orano

ORANO MARCOULE
ORANO LE HAGUE
ORANO GIF SUR YVETTE



Maintenance industrielle



Laboratoire



CLIENTS A L'EXPORT



CHINE



SUISSE



ETATS-UNIS